

取扱説明書

MW—11000S

製造元 株式会社 A C M

目次

各部の名称	2
基本的設置方法	3
バルブ操作方法	5
1. 逆洗浄バルブ操作方法	6
2. 洗浄バルブ操作方法	7
3. 平常バルブ操作方法	8
4. バイパスバルブ操作方法	9
仕 様	10

各部の名称

■ 本体

※ 入水口・出水口 及び、排水口には
バルブソケット（塩ビ）呼び径30Aが、付いています。

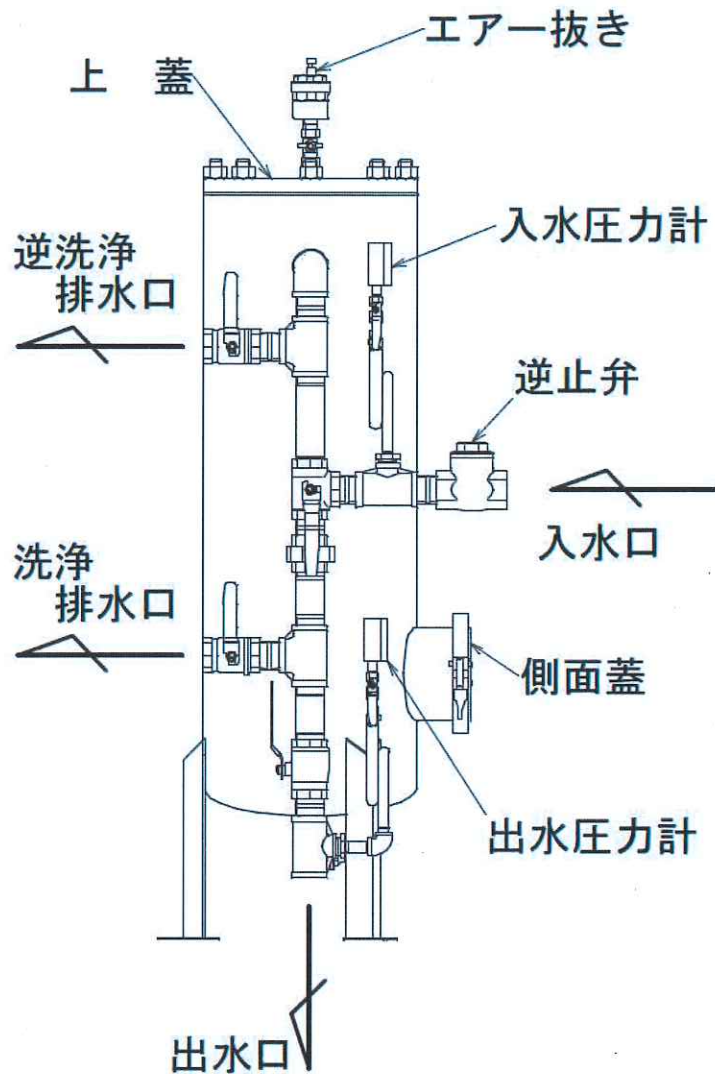

付属品

アンカーボルト 3本 (本体の脚に付いています。)

基本的設置方法

1. 本体の設置

装置を安定させるために、土台を敷いてから装置を設置して下さい。

※ 濾材交換時に、側面蓋を取り外して作業しますので
側面蓋の正面は開けておいて下さい。

2. 水道管への接続方法

水道の元栓を閉めて、水道管の接続する部分を掘り起こし、本体の
入水口と出水口に接続します。(図-1 参照)

図-1

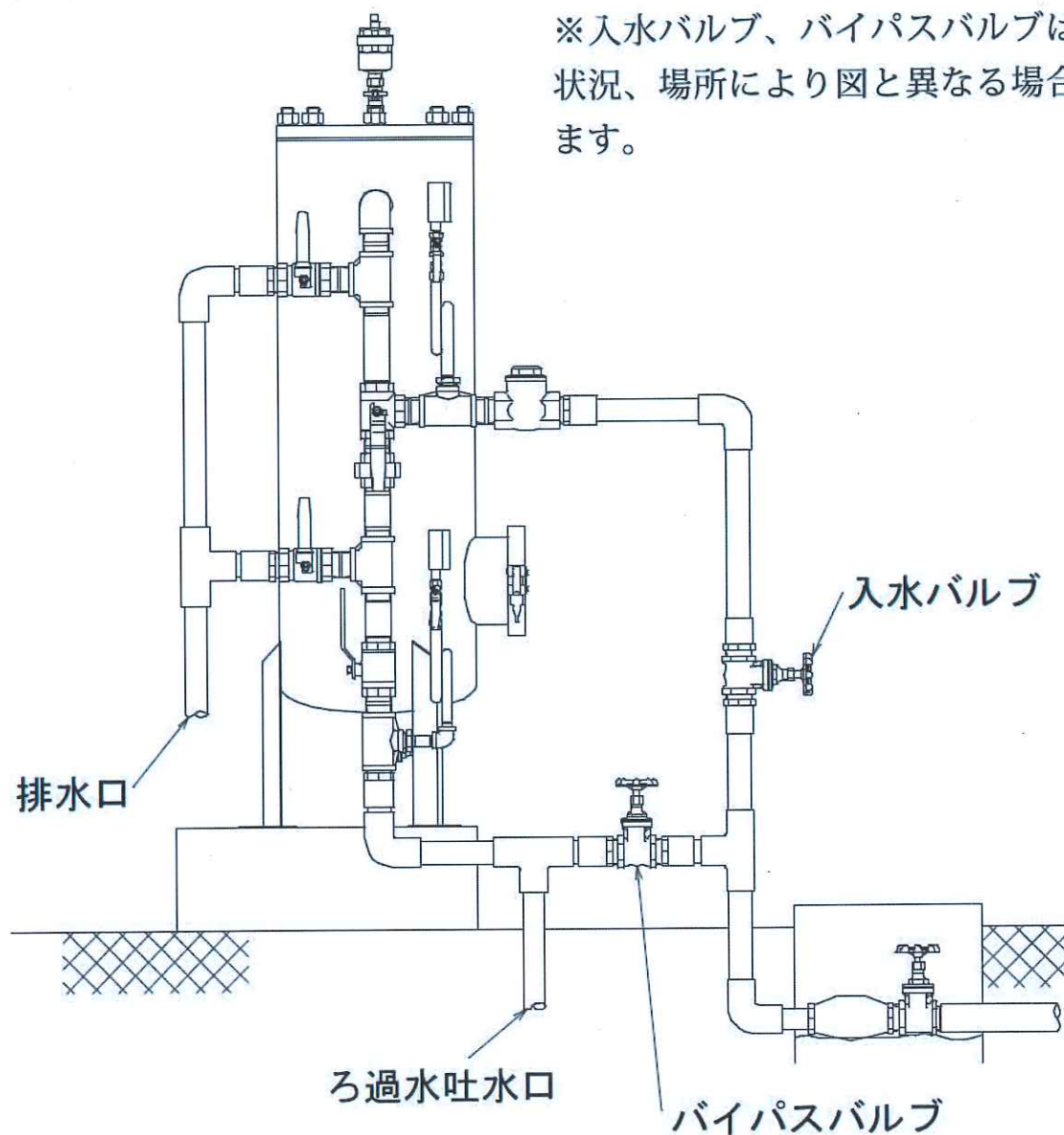

3. 配水管の設置

逆洗浄排水口と、洗浄排水口を接続し、その配水管を周囲の排水口へ向けて配管して下さい。

4. 通水

元栓を開ける前に、下記のバルブを操作して下さい。

(バルブの開閉及び方向は、バルブのレバーに明記してあります。)

- ① 入水バルブは、開ける。
- ② 入水三方バルブ①は、水流を上向きにする。
- ③ 逆洗浄バルブ②を、閉める。
- ④ 出水三方バルブ③は、水流を上向きにする。
- ⑤ 洗浄排水バルブ④は、開ける。
- ⑥ バイパスバルブを、閉める。

上記のバルブ操作後、元栓をゆっくり開けて通水して下さい。

・通水は、十分行って下さい。

(時間として、約15分以上は行って下さい。)

・通水後洗浄バルブ④を閉めて、出水三方バルブ③の水流を下向きにすれば、家内等の蛇口から水が出ます。又、掘り起こした箇所を埋め戻し、地上の配管には、保温材を巻いて下さい。

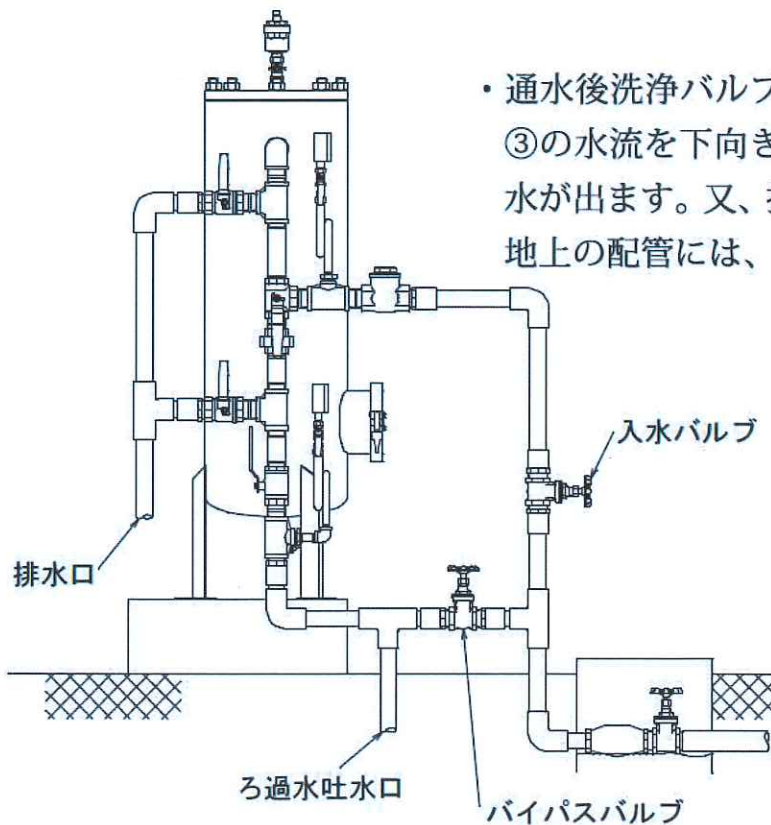

バルブの操作方法

平常運転

通常運転時のバルブは、下記の通りです。

- ①のバルブ（逆洗浄バルブ）は、閉じている。
- ②のバルブ（入水振り分けバルブ）は、水流方向が上になる。
- ③のバルブ（洗浄排水バルブ）は、閉じている。
- ④のバルブ（濾過水振り分けバルブ）は、水流方向がしたになる。

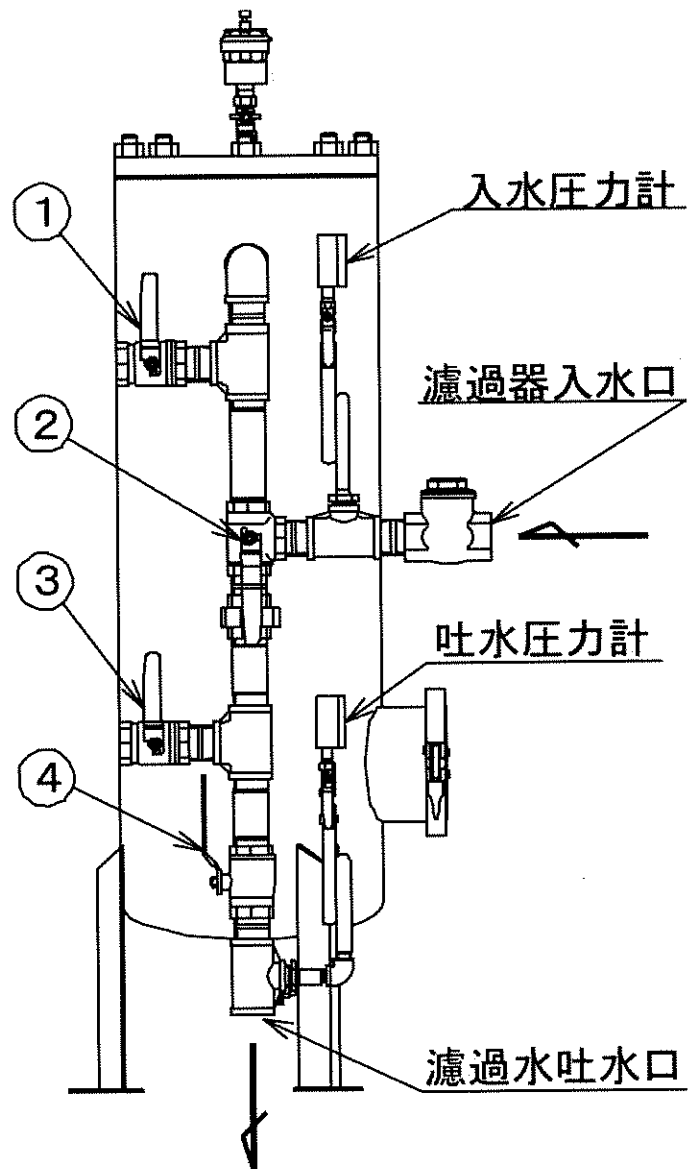

1. 逆洗浄バルブ操作方法

平常運転から逆洗浄を行うときに、3ヶ所のバルブを番号順に操作します。(下図参照)

①のレバーを横にする。

②のレバーを横にする。

③のレバーを徐々にたおし逆洗浄を行う。(逆洗浄時間・・・10分)

平常運転バルブ



逆洗浄バルブ

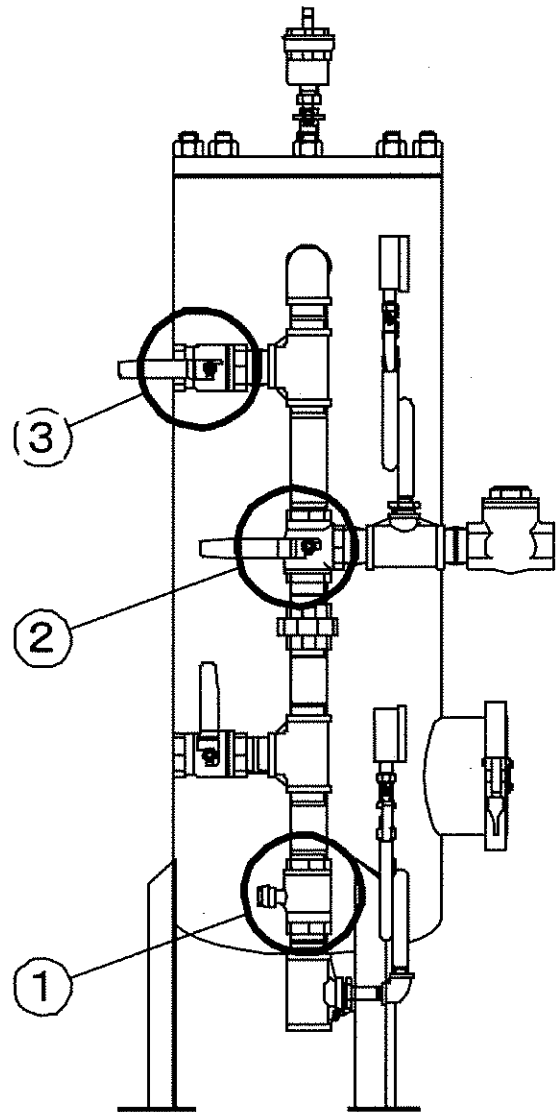
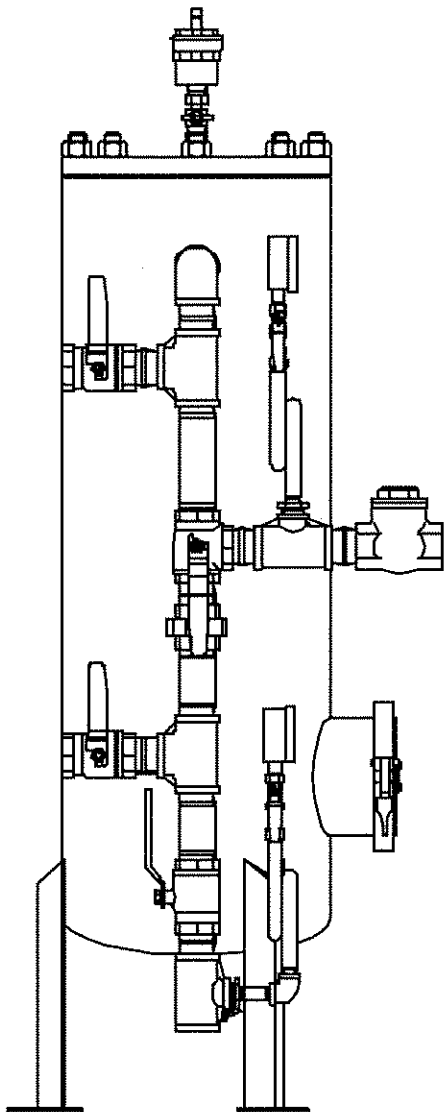

2. 洗浄バルブ操作方法

逆洗浄から洗浄を行うとき、3ヶ所のバルブを番号順に操作します。(下図参照)

- ①のレバーを縦にし、排水を止める。
- ②のレバーを縦にする。
- ③のレバーを徐々にたおし、洗浄を行う。(洗浄時間・・・5分)

逆洗浄バルブ



洗浄バルブ

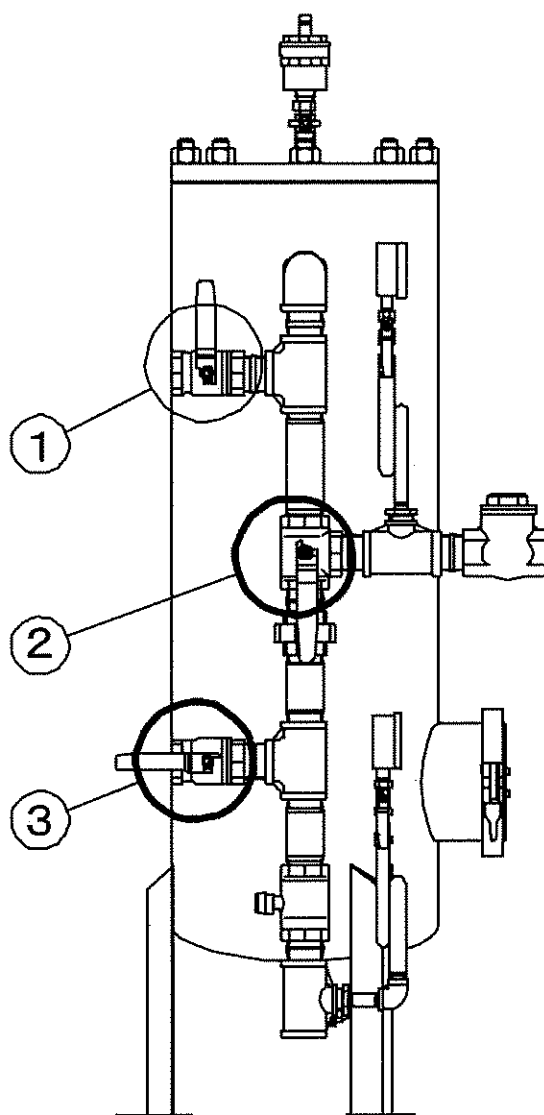
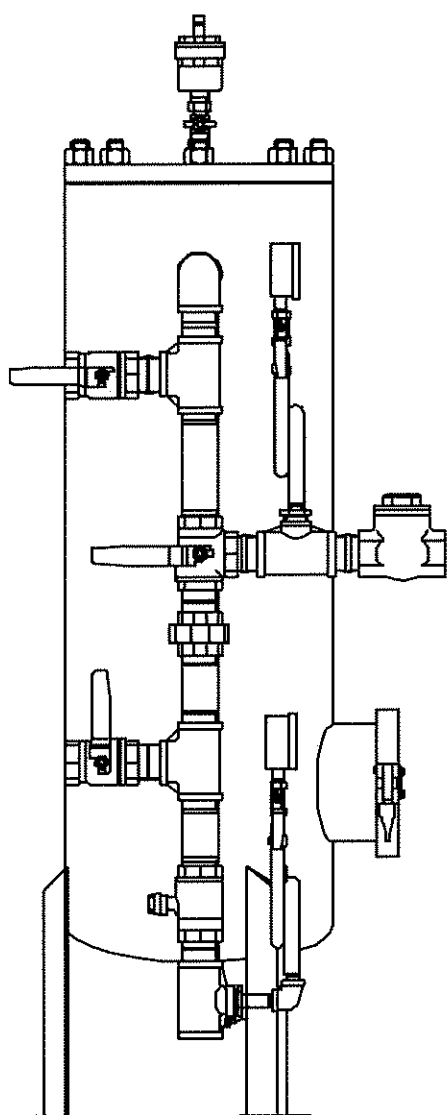

3. 平常バルブ操作方法

洗浄から平常運転を行うとき、2ヶ所のバルブを順番に操作します。
(下図参照)

- ①のレバーを縦にし、排水を止める。
- ②のレバーを徐々に縦にし、平常運転にする。

洗浄バルブ



平常運転バルブ

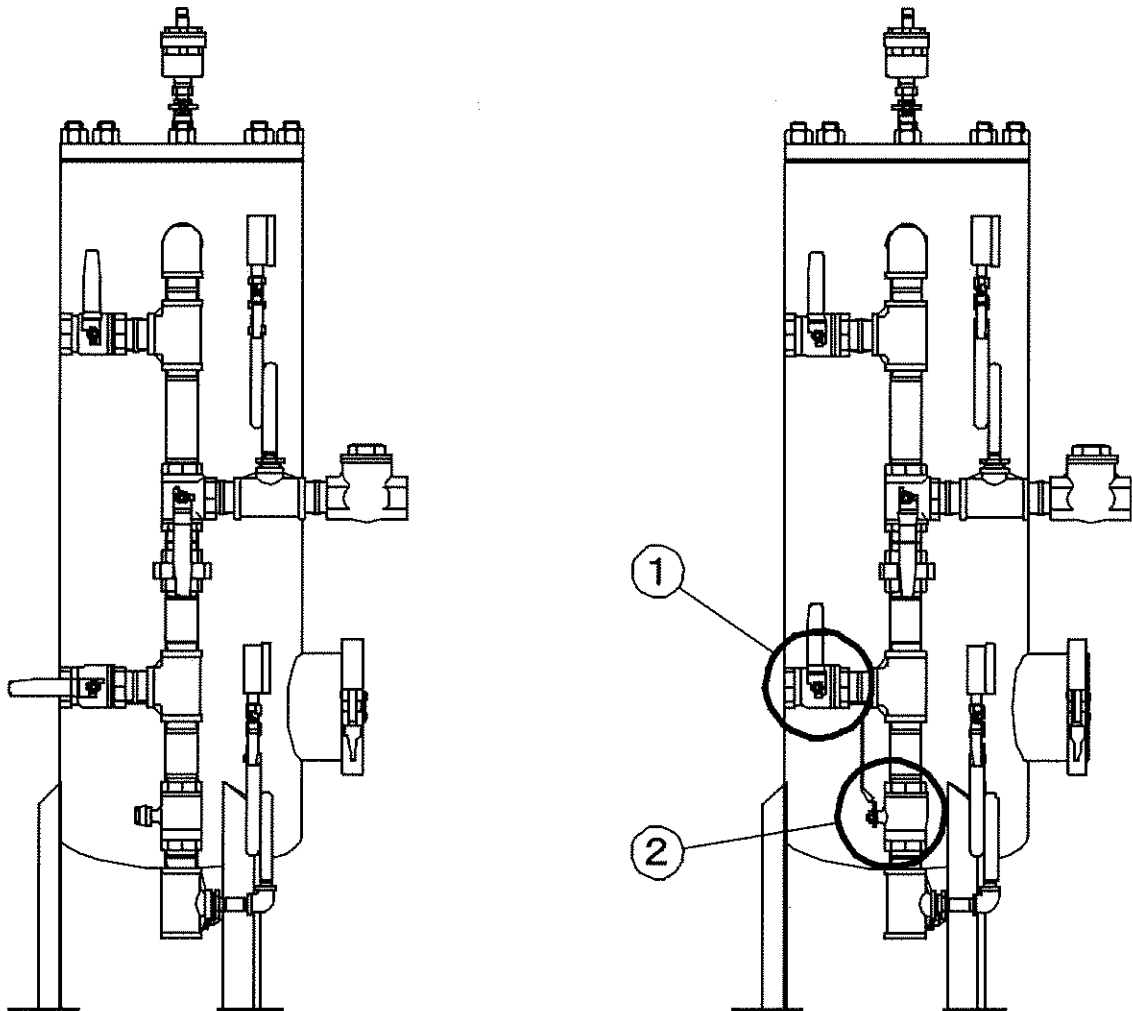

4. バイパスバルブ操作方法

水道工事などにより赤水が流れる場合、直接タンク内に通水するとフィルター等のめづまりや、濾過能力の低下になるので、この操作を行います。

・バイパス操作

- ① 入水バルブを、閉めて下さい。
- ② 出水三方バルブ③は、流水方向を上にして下さい。
- ③ バイパスバルブは、開けて下さい。

上記バルブ操作後、家内等の蛇口を開けて、赤水が出なくなるまで通水して下さい。

通水後、

- ① バイパスバルブを、閉めてください。
- ② 入水バルブは、開けてください。
- ③ 出水三方バルブ③は、水流方向を下にしてください。

※入水バルブ、バイパスバルブは、取付状況、場所により図と異なる場合があります。

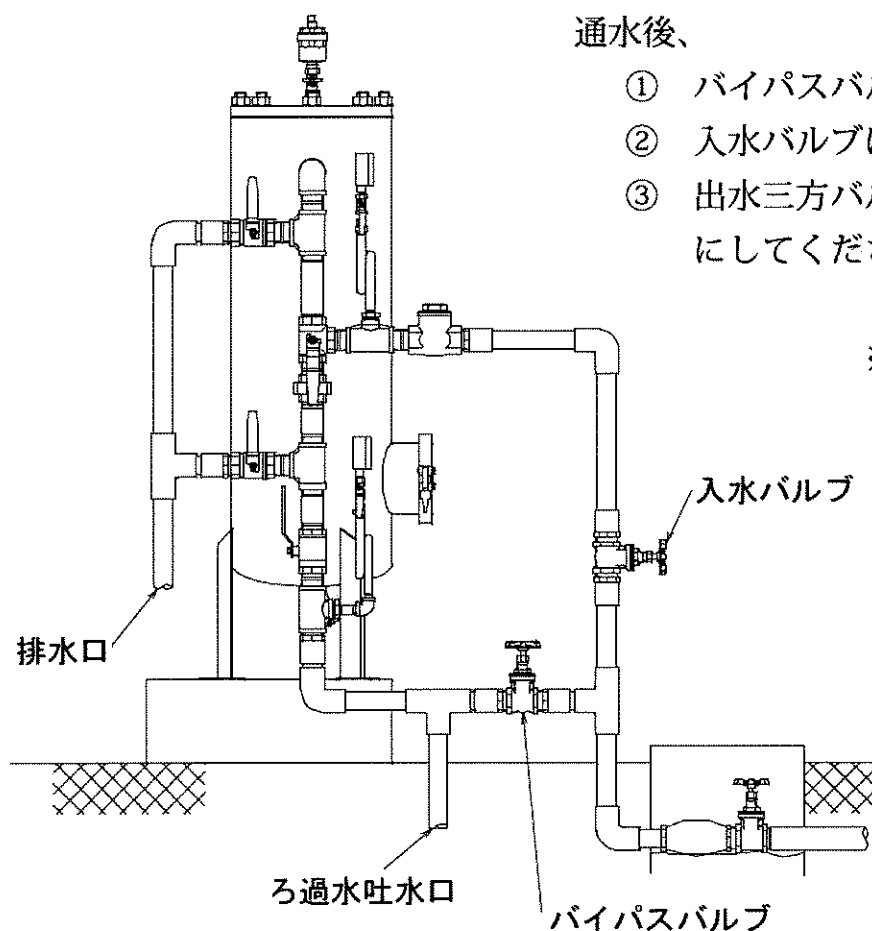

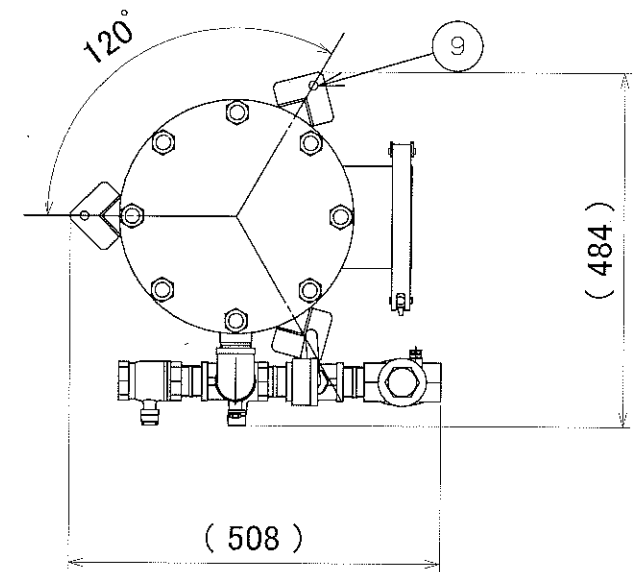
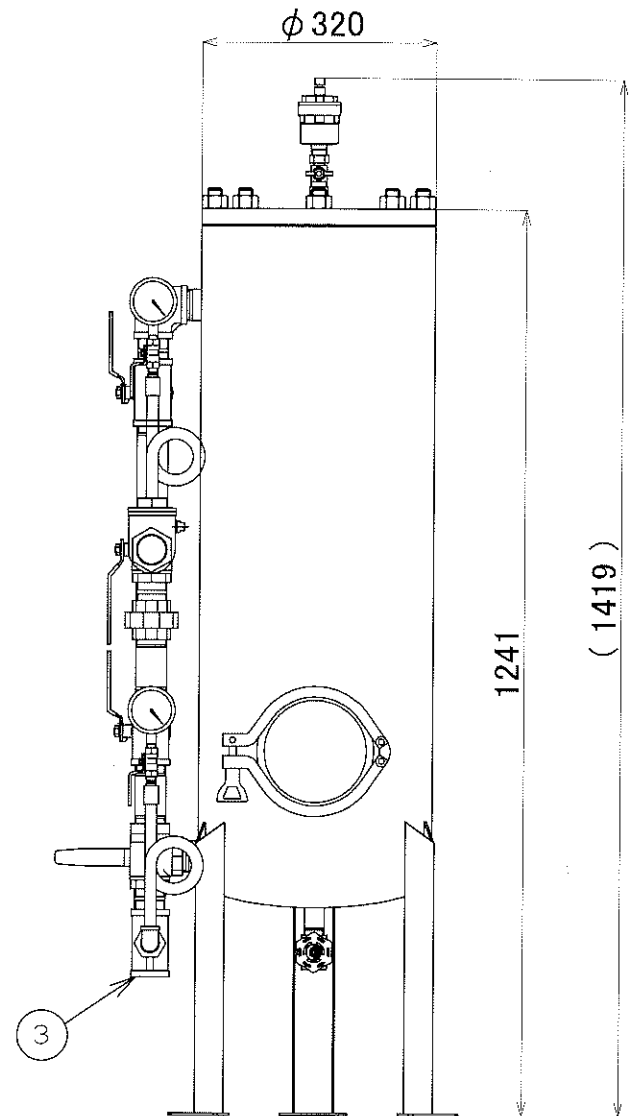
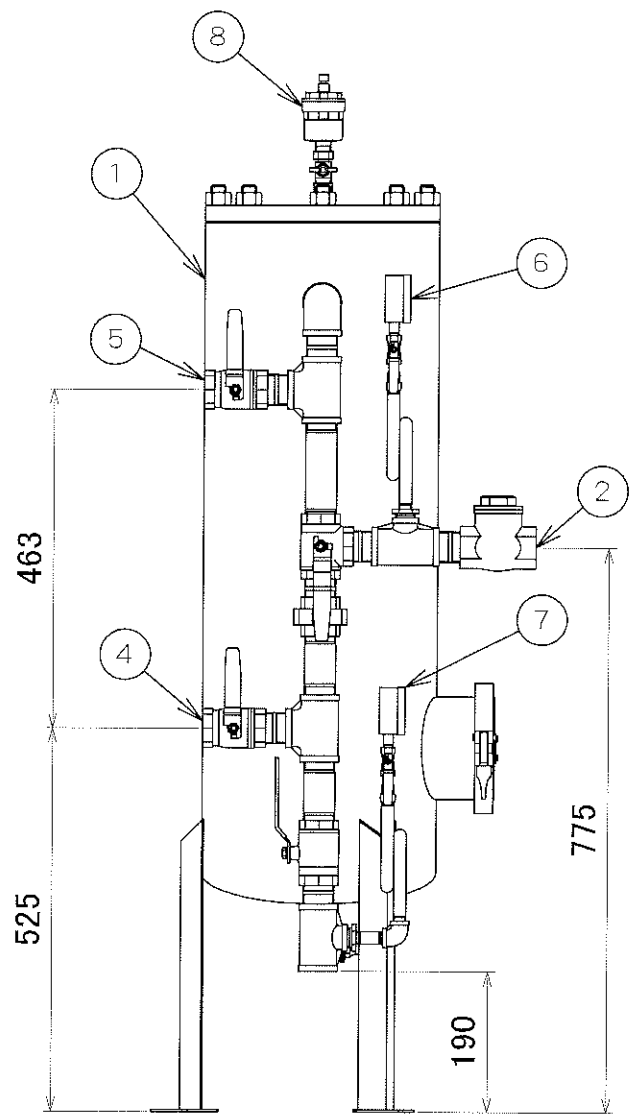

5	逆洗浄排水口	呼び径 32A	
4	洗浄排水口	呼び径 32A	
3	出水口	呼び径 32A	
2	入水口	呼び径 32A	
1	本体	耐圧 0.5 MPa	
部番	名称	寸法・仕様	備考

9	アンカーボルト用孔	φ12×3脚	
8	エアー抜き	耐圧 1.0 MPa	
7	出水口圧力計	1.0 MPa	
6	入水口圧力計	1.0 MPa	
部番	名称	寸法・仕様	備考

符号 年月日		改訂理由		担当
型式 PATTEN-TYPE		MW-11000S		単位 UNITS 尺度 SCALE mm 1:10
承認 APPROVED BY	審査 EXAMINE BY	名称 TITLE ライフクリーン		
検閲 CHECKED BY	製図 DRAWN BY 2015. 2.25 関根			
株式会社 エイ・シー・エム				図面番号 DRAWING NO. MW11-00-1
				A3